

# SP-Pump101

## 샘플링 펌프



### 제품설명

샘플링 펌프는 휴대용 가스 감지기(SGT, SGT-P, MGT, SP2차)에 연결하여 사용할 수 있도록 설계되었습니다. 배관의 가스 누설 확인 또는 지하 맨홀의 가스를 측정할 때 사용할 수 있습니다.

### 제품특징

- 휴대 및 체결이 간편한 구조
- 막힘 자동 진단 기능
- 내구성 우수한 산업용 모터 장착

### 제품사양

모델명	SP-Pump101
유량	Minimum 500cc/min
경보	Low flow 경보 / Low battery 경보 (Red LED)
사용 온도	-20℃~+50℃
사용 습도	5%~99% RH (Non-condensing)
배터리	1.5V AA 알카라인 배터리 1개
배터리 수명	10시간 이상
사이즈	30(W) x 254(H) x 47(D)mm
중량	260g (배터리 포함)



### DIMENSION (Unit:mm)

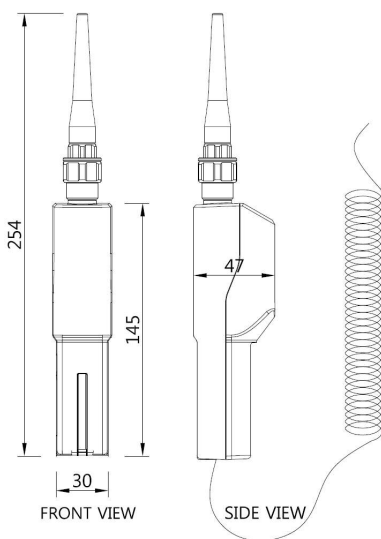

### ACCESSORIES



Extension Probe  
5m / 10m