

SP-SGT

휴대용 단일가스 감지기



설명

SP-SGT는 일회용 타입의 휴대용 단일 가스감지기로서, 배터리나 가스센서를 교체하지 않아도 약 2년 동안 연속 작동하며 산소결핍이나 유독가스로부터 근로자를 보호하기 위해 가스를 실시간 측정해 농도를 표시하고 위험 발생 시 경보를 발생합니다.

특징

- 일회용타입(센서 및 배터리 교체 불필요)
- 데이터 기록 30개
- 2년간 연속작동
- IR Link를 통한 손쉬운 환경설정 및 데이터 관리
- Docking Station을 통한 간편한 검교정
- 우수한 방수/방진 구조



기술 사양

모델명	SP-SGT
센서 타입	전기화학식
측정 형태	확산형(Diffusion Type)
재질	고무 인클로저(Rubber Enclosure)
크기	49 (W) x 85 (H) x 17 (D) mm
무게	93 g (Toxic), 104 g (O ₂) / 배터리, 클립 포함
작동 온도	-40°C~+50°C(Toxic), -35°C~+50°C(O ₂)
작동 습도	5%~95% RH (Non-condensing)
제품 수명	24개월
데이터 기록	최대 30개
IP등급	IP 67
경보	시각(LED), 촉각(진동), 청각경보(90dB, 10cm 거리)
디스플레이	Liquid Crystal Display (LCD)
배터리	제조사 : Vitzrocell (P/N : SB-AA02(P)) System : 리튬 일차 전지 공칭전압 : 3.6V, 공칭용량 : 1.2Ah
구성품	교정용 캡, 매뉴얼, 교정 및 품질 보고서
방폭인증	IECEX Ex ia IIC T4 Ga
	ATEX II 1 G Ex ia IIC T4 Ga Ex ia IIC T4 Ga
	CSA/UL Class I, Zone 0, AEx ia IIC T4 Ga Class I, Division 1, Groups A, B, C, D, T4
	INMETRO Ex ia IIC T4 Ga
	etc. RoHS2, RCM, REACH, WEEE, FCC

제품 크기 (단위: mm)

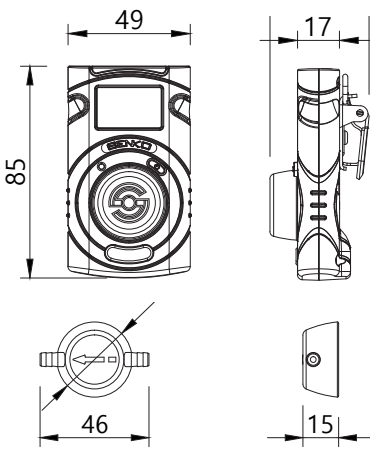

옵션 액세서리



IR Link

IR-Link를 통해 경보 값 설정, 펌웨어 업데이트, 이벤트 로그 다운로드 및 보정 등을 수행할 수 있습니다.



Sampling Pump (SP-Pump101)



Extension Probe 5m / 10m



SGT Docking Station

센서 사양

가스	측정 범위	1차 알람	2차 알람	분해능
O ₂	0~30 %Vol	19 %Vol	23 %Vol	0.1 %Vol
CO	0~500 ppm	30 ppm	60 ppm	1 ppm
H ₂ S	0~100 ppm	10 ppm	15 ppm	0.1 ppm
H ₂	0~1,000 ppm	100 ppm	500 ppm	1 ppm
SO ₂	0~50 ppm	2 ppm	5 ppm	1 ppm
NH ₃	0~100/500 ppm	25 ppm	35 ppm	1 ppm
NO ₂	0~20 ppm	3 ppm	5 ppm	1 ppm
HCl	0~20 ppm	1 ppm	2 ppm	0.5 ppm